



AUÉE CONSULTING SERVICES BV

Bedrijf lay-outs
Fabrikage- en
Transportsystemen
Product handling

BEDRIJF LAY-OUTS
FABRIKAGE- EN
TRANSPORTSYSTEMEN
PRODUCT HANDLING

OOK VOOR:

KEERWANDENKLEM KK-6T (WLL 6 TON)
ROTOROL S-6T (WLL 6 TON)
ROTOROL U-6T (WLL 6 TON)
GRONDSTOFFEN KLEP KTK
GRONDSTOFFEN KLEP AS
KÜBEL BK-1000
DOSEERBAND BF
DOSEERSCHIJF DF-800
VACUÛM HEFTECHNIEK

ALGEMENE MACHINEBOUW

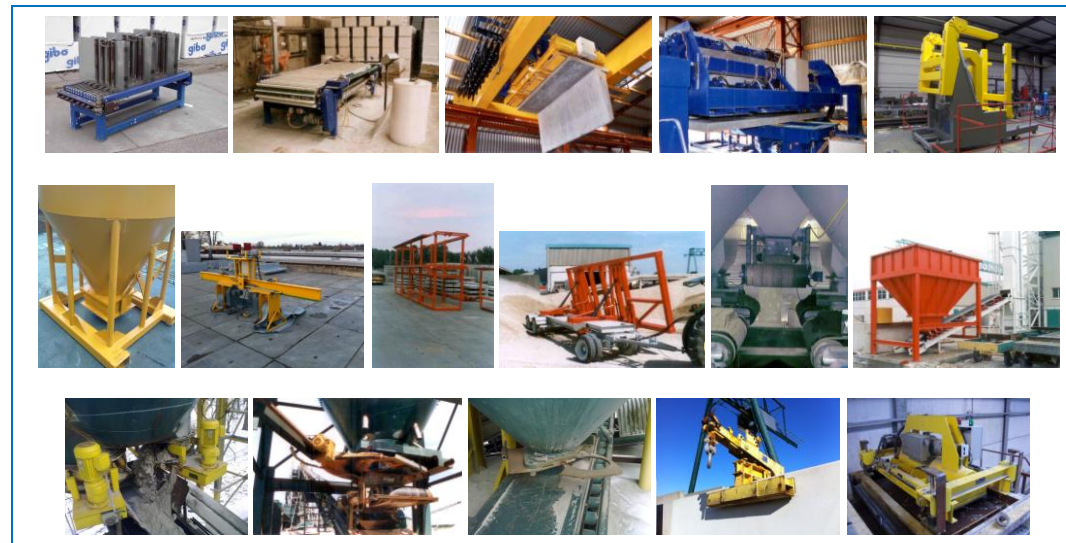

STORTKÜBEL

BK-1000

AUÉE CONSULTING SERVICES BV

Nobellaan 1
6952 GS Dieren
Nederland

T: +31 (0)313 450781
I: www.acs-adviesbureau.com
E: info@acs-adviesbureau.com

IBAN: NL60 RABO 0340161000
KvK nummer: 31033694
BTW nummer: 80.85.51.759.B01

Bedrijf lay-outs
Fabrikage- en
Transportsystemen
Product handling



Zet technologie voor u aan het werk

STORT KÜBEL BK-1000

De stort kübel BK-1000 is ontworpen voor het gecontroleerd storten van (zelf verdichtende) beton.

De klep wordt makkelijk met de hand bediend middels een beugel.

De kübel kan met de beugel opgepakt worden met behulp van een kraan. De kübel is tevens voorzien van kokers ten behoeve van transport met een heftruck.

PRODUCT KENMERKEN:

De uitloop en de klep zijn geproduceerd uit slijtvast staal. Alle scharnierpunten zijn voorzien van glijlagers zodat een lichte bediening en een goede sluiting gegarandeerd is.

Omdat bij dagelijks doseren van de beton na verloop van tijd toch slijtage optreedt is de uitloop is zo ontworpen dat deze makkelijk demonteerbaar en te vervangen is.

KENMERKEN U-K-1000:

- NETTO INHOUD: 1000 LITER
- EIGEN GEWICHT: 390 KG
- HANDBEDIENING MET BEUGEL
- BEUGEL TBV TRANSPORT MET KRAAN
- KOKERS TBV TRANSPORT MET HEFTRUCK
- HOOGTE: 1.620 MM (EXCL. TRAVERSE)
- DIAMETER: 1.400 MM

OPTIES:

De kübel kan worden geleverd met een roerwerk voor diverse toepassingen.

flexibele oplossingen voor het storten van uw product

TOEPASSINGEN:

- Standaard beton
- Zelf verdichtende beton

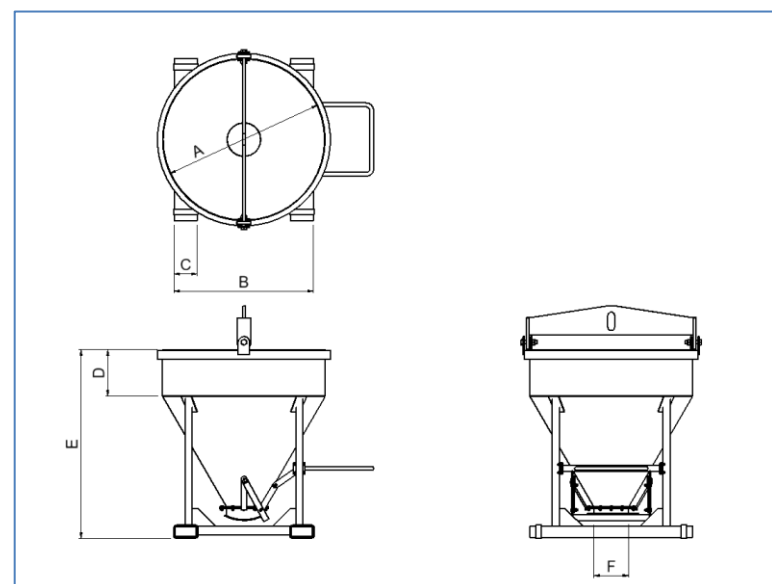

A	B	C	D	E	F
1.400	1.200	200	400	1626	300



MAATOPLOSSINGEN:

Is dit product net niet precies datgene dat u zoekt?
Wilt u andere capaciteiten of afmetingen?

Neem dan contact met ons op voor een product op maat.
Onze engineering denkt graag met u mee voor een oplossing.



CONTACT:

E: info@acs-adviesbureau.com
I: www.acs-adviesbureau.com
T: +31 (0)313 450781